

TECHNISCHE DATEN

WaterPower XL

SVGW ZERTIFIKAT NR.	1411-6342
MAX. BETRIEBSDRUCK	10 bar
MAX. DRUCKVERLUST	0.52 bar
MAX. BETRIEBSTEMPERATUR	60 °C

D	1"	1 1/4"
L	130	135
h	283	283
H	310	310

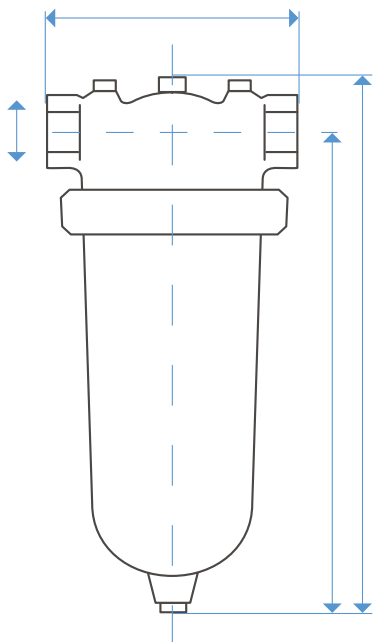

MONTAGE

1. Installation direkt an die Hauptleitung des Hausanschlusses
2. Montage gemäss Durchflussrichtung (siehe Pfeil Gerätekopf)
3. Platzierung nach Druckreduzierventil
4. mind. 30 cm Abstand zu elektrischen Geräten oder Stromkabeln

HINWEIS

In Kombinationen mit anderen Aufbereitungsmethoden (Filter, chemische oder elektrische) wird WaterPower XL immer als letztes System an die Leitung angeschlossen.

Alle Masse in Millimeter.

WaterPower M

BREITE	60 mm
LÄNGE	167 mm
INNENGEWINDE	3/4 Zoll (24.5 mm)

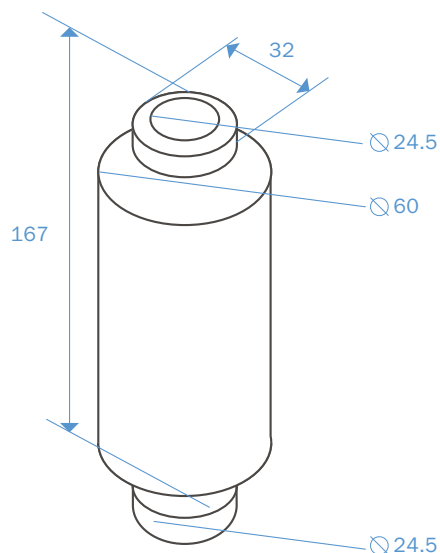

WaterPower S

LÄNGE	50 mm
BREITE	36 mm
GEWICHT	246 Gramm
GRÖSSE INNENGEWINDE	M 22 x 1
BETRIEBSDRUCK	minimal 0.1 bar
MAX. BETRIEBSTEMPERATUR	80 °C

ZUBEHÖR

Adapter für alle handelsüblichen Wasseranschlüsse inklusive Waschmaschine erhältlich.